

BYGG I TRÄ

MED FIXA & TRIXA



Har du tänkt på hur mycket trä
vi har runt omkring oss?
Titta dig omkring så får du se.
Ta sedan bort allting som är
i trä. Då blir det inte speciellt
mycket kvar, eller hur?

Hur många
saker i trä
kan du hitta
i rummet på
bilden?

Rätt svar finns på sidan 26.





Hej!

Vi heter **Fixa och Trixa** och tycker att det här med att snickra och bygga i trä är det roligaste som finns. För det mesta vet vi precis vad vi vill bygga, men ibland kan det vara svårt att komma igång. Det kan bero på att vi inte kommer riktigt överens om vad vi ska bygga eller att fantasin plötsligt är som bortblåst. För att det inte ska hända dig har vi tagit fram den här broschyren. Här får du massor av tips och idéer på vad du kan bygga och snickra i trä.

Tanken är att broschyren ska fungera mer som inspiration än en beskrivning som berättar precis hur du ska göra. Vi tycker nämligen att det viktigaste är att du kommer igång och börjar snickra och bygga. Det är ju först genom att pröva sig fram som man lär sig hur man ska göra. Du kan också låna böcker på biblioteket, fråga din bygg- och trävaruhandlare eller varför inte be dina föräldrar eller skolans träslöjdlärare om hjälp att komma igång.

Lycka till!

Fixa & Trixa



Det är bra för naturen att använda trä

Skogen är inte bara världens bästa lekplats. Här växer också våra vanligaste trädslag tall och gran. Det trä vi använder när vi snickrar och bygger kommer oftast från dessa träd.

Någoting annat som är bra med skogen är att den inte kommer att ta slut. Det beror på att vi har en lag som säger att när man fäller ett träd så måste man se till att plantera minst två nya. Visste du förresten att mer än halva Sveriges yta är täckt med skog?

Att använda trä är bra för vår natur. Träden renar nämligen luften från gasen koldioxid, som bland annat finns i bilarnas avgaser. För mycket koldioxid i luften är varken bra för oss människor, djur eller växter. Det fiffiga med träd är att de använder koldioxid som bränsle för att växa och kan dessutom lagra den. Koldioxiden finns sedan kvar i det trä vi använder och under tiden vi snickrar och bygger kan nya träd växa upp och lagra ny koldioxid. Ett riktigt bra kretslopp, helt enkelt!

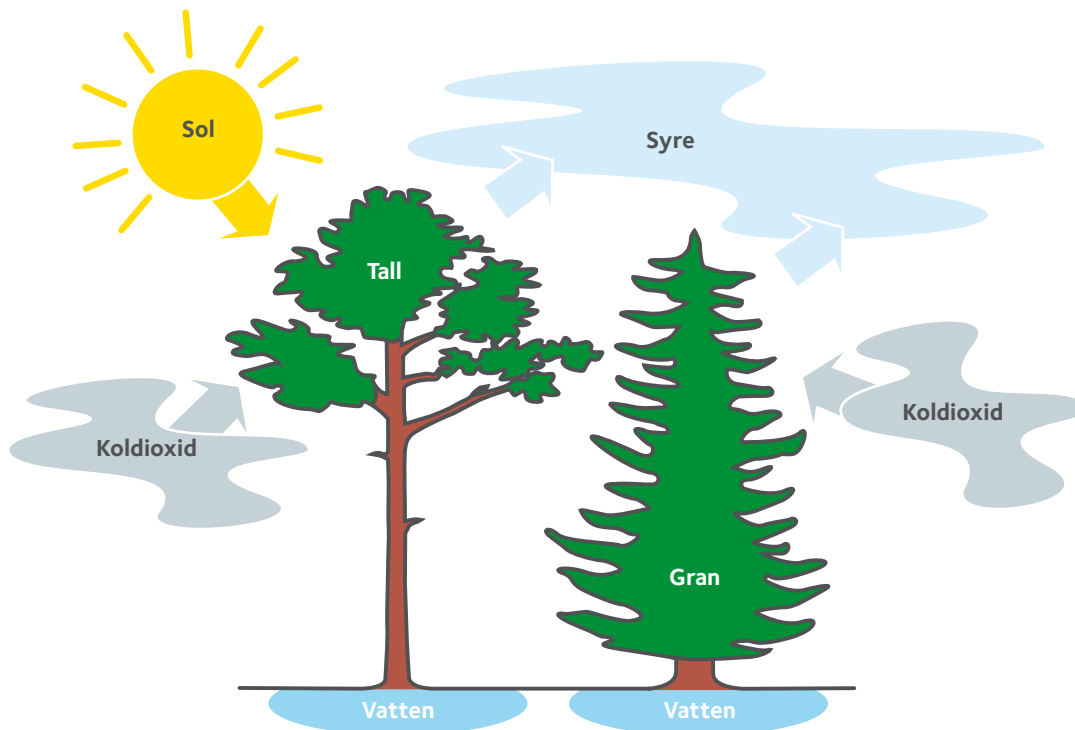

VERKTYGEN

som gör jobbet lite enklare!

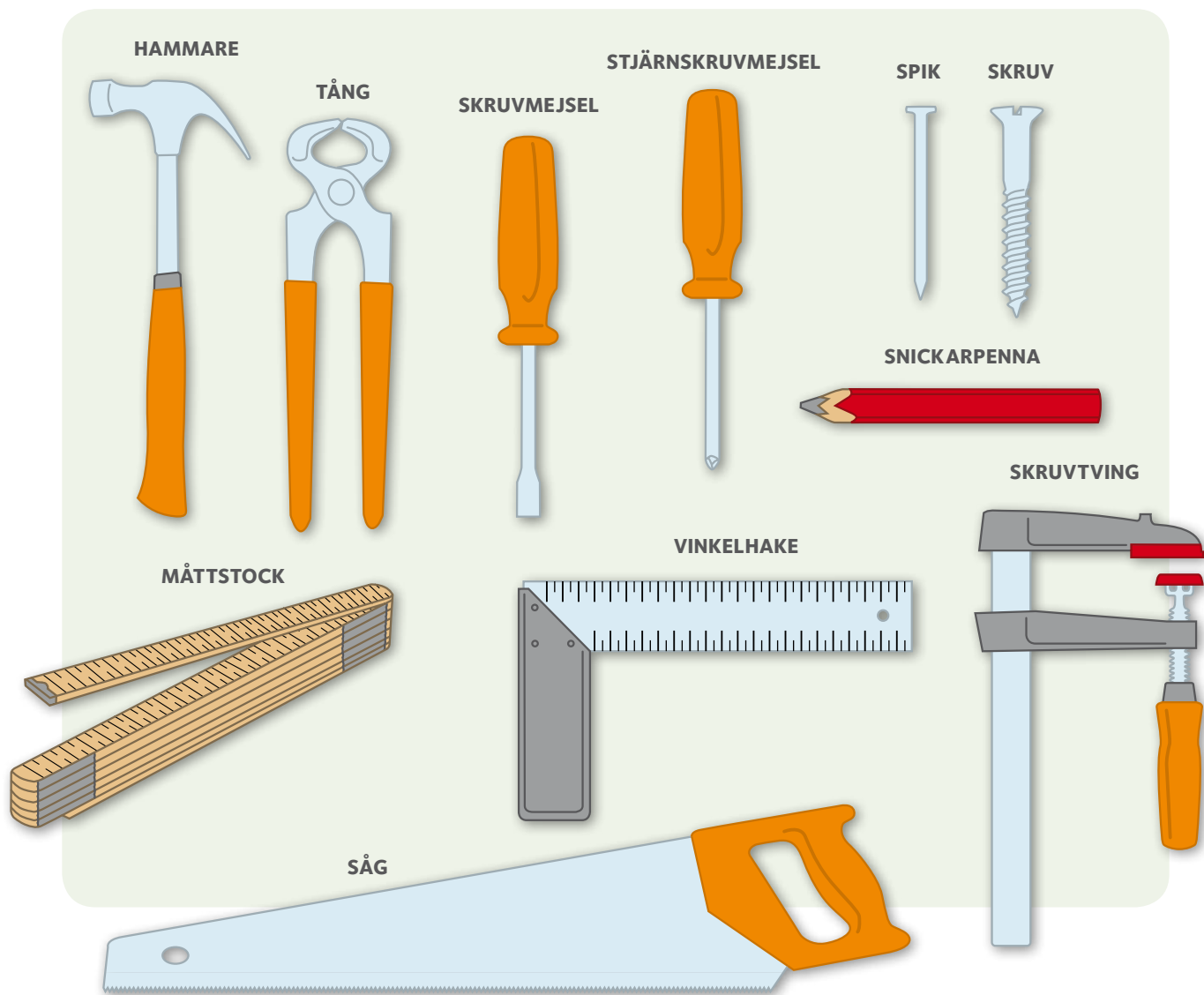

På den här sidan kan du titta närmare på några användbara verktyg som är bra att ha när man ska snickra. En del har du säkert redan hemma, andra måste du kanske köpa eller låna av någon med en lite mer välfylld verktygslåda. När det gäller just verktyg finns det mycket att tänka på. Att vara försiktig till exempel. Att slå sig på tummen med hammaren gör ont och ett sågblad är väldigt vasst. **Därför är det bra att fråga någon vuxen innan du sätter igång.** Men se till att de inte tar över arbetet. Nu är det faktiskt du som är snickaren!



FÅGELHOLK



Tänk på det här!

Till en småfågelholk ska ingångshålet vara cirka 3 cm men vill du att större fåglar ska bosätta sig i holken måste du göra öppningen lite större. Tänk på att inte göra det för stort bara. Då kan ovälkomna djur som ekorrar ta sig in i holken och skada fågelungarna.

Spika gärna en ring med småspik runt ingångshålet också. Då kan inte hackspettar hacka upp den. Sätt upp holken i ett träd med ett lugnt och skyddat läge.

Ett bra sätt att fästa holken är att använda en kraftig ståltråd runt stammen och då gärna med en gren på stammens baksida som gör att holken inte kan glid ner. Trär du en bit gummislang över ståltråden skadar du inte trädets bark.

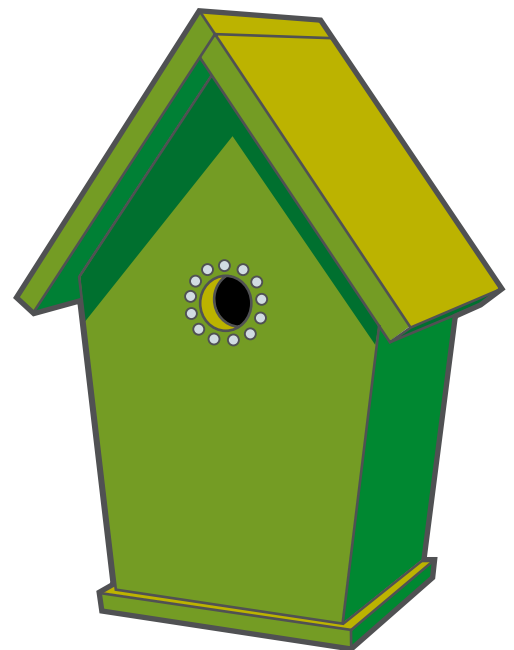
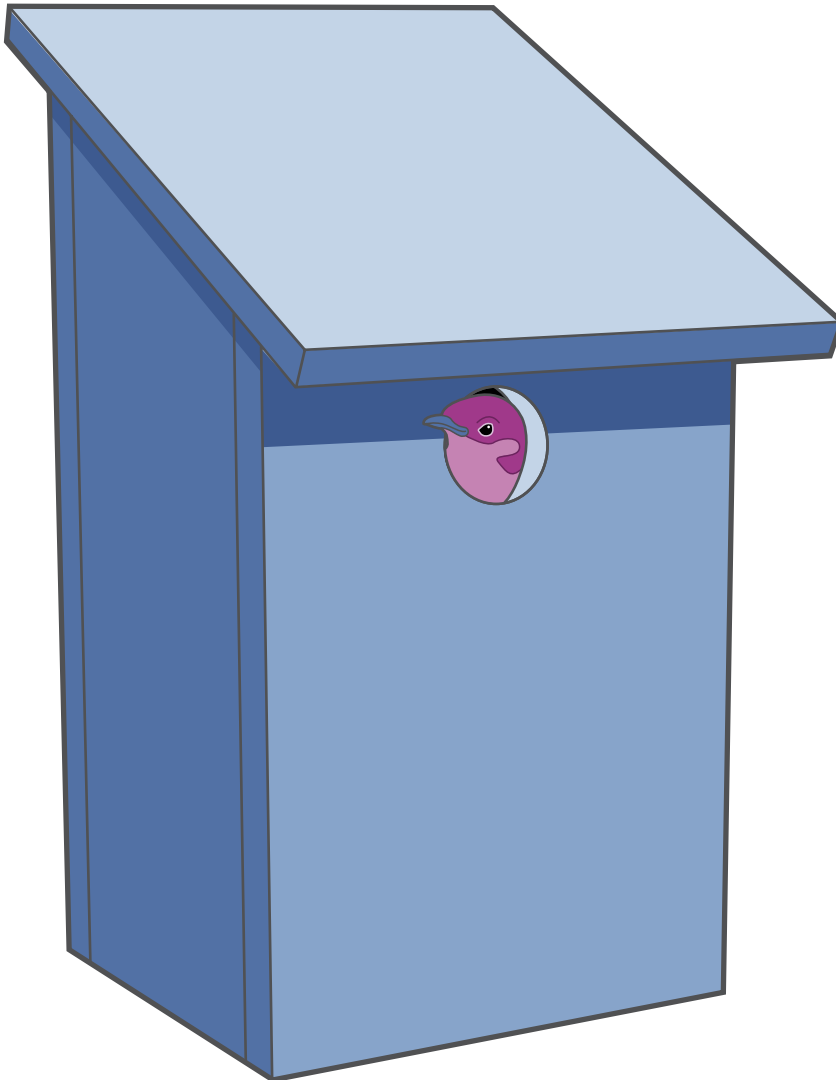

FÅGELHOLK Stå still och lyssna och du kommer garanterat att höra dem. Alla dessa fåglar som piggar upp tillvaron med sitt glada kvittrande. Ett bra sätt att få omge sig med ännu fler fåglar är att bygga en holk åt dem. Det kanske blir ditt första husbygge men förhoppningsvis inte ditt sista.

RIDDARRUSTNING



Tänk på det här!

Använd en plywoodskiva till skölden och rustningen. På baksidan fäster du ett stödhandtag av läder. Här duger ett gammalt skärp bra. Du kan också använda skärp som axel- och midjeband till rustningen.

Halva nöjet är att måla skölden och rustningen. Här kan du verkligen ta ut svängarna och skapa ett helt unikt mönster.

Ett tips är att inte göra svärdet alltför spetsigt. Tanken är ju inte att ni ska göra varandra illa, utan att ha kul tillsammans.

RIDDARRUSTNING Förvandla dig själv till en medeltida riddare med en komplett rustning som du gjort alldeles själv. När det gäller fäktning så behövs en motståndare. Därför är det smart att göra två riddarrustningar när du ändå är igång. Visste du förresten att det hederliga gamla träsvärdet ibland tillverkas av en bit staket. Vårt tips är att låta staketet vara och använda annat trä istället.

HUNDHINDER

HUNDHINDER Vill du bli riktigt bra kompis med en hund ska du bygga en hinderbana. De flesta hundar tycker nämligen att det jättekul att hoppa, balansera och springa slalom i en bana. Man kan faktiskt tävla i hinderbana med sin hund. Tävlingsformen heter agility och är en rolig sport med massor av fart och fläkt.

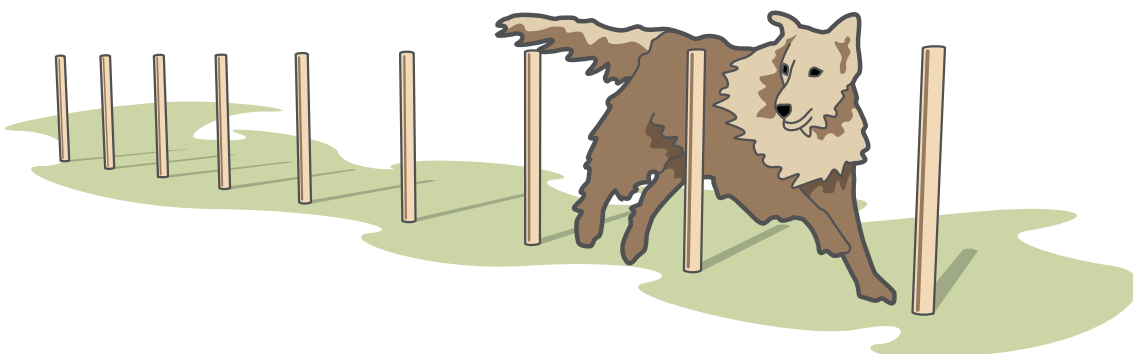
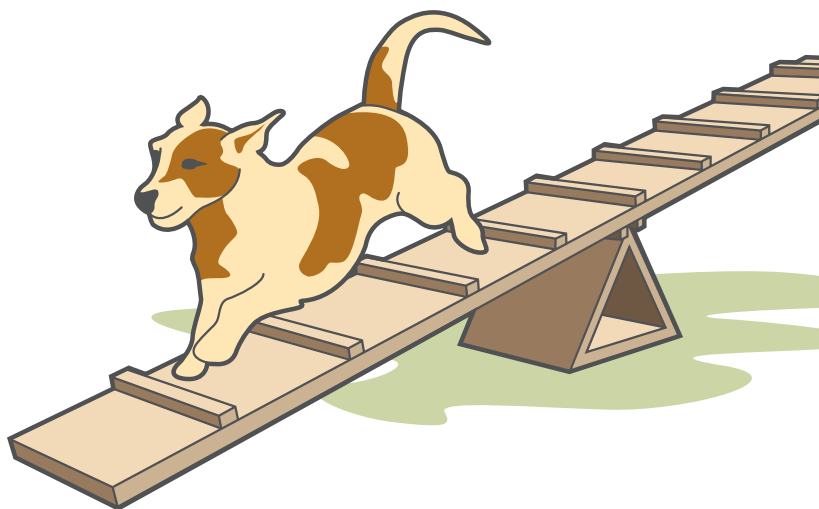
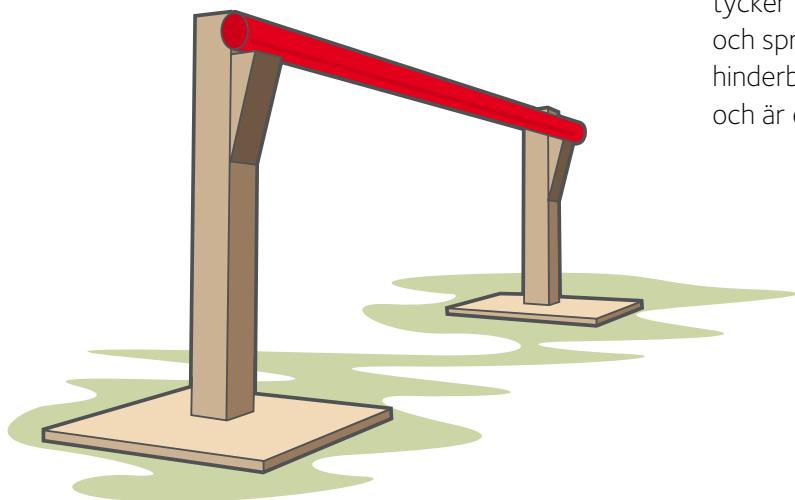

Tänk på det här!

Höjden på bommen som hunden ska hoppa över varierar beroende på hur stor din hund är, från 25 cm upp till 65 cm.

En gungbräda ska vara 30 cm bred och 365–425 cm lång. När hunden är på mitten av brädan, skall brädan vippa över innan hunden går av den.

När man tävlar i agility och bygger en slombana ska avståndet mellan pinnarna vara 60 cm. Antalet pinnar i banan kan vara 8, 10 eller 12 och varje pinne ska vara mellan 100–120 cm hög.

LÅDBIL

LÅDBIL Få upp farten med ett riktigt vrålåk till lådbil. Är man flera stycken är det ännu roligare. Då kan man bygga varsin lådbil och köra race. Halva nöjet med att bygga en lådbil är förstås att få sätta sin egen prägel på bilen genom att pimpa och styla den efter egen smak. Här är det bara din egen fantasi som sätter gränserna.

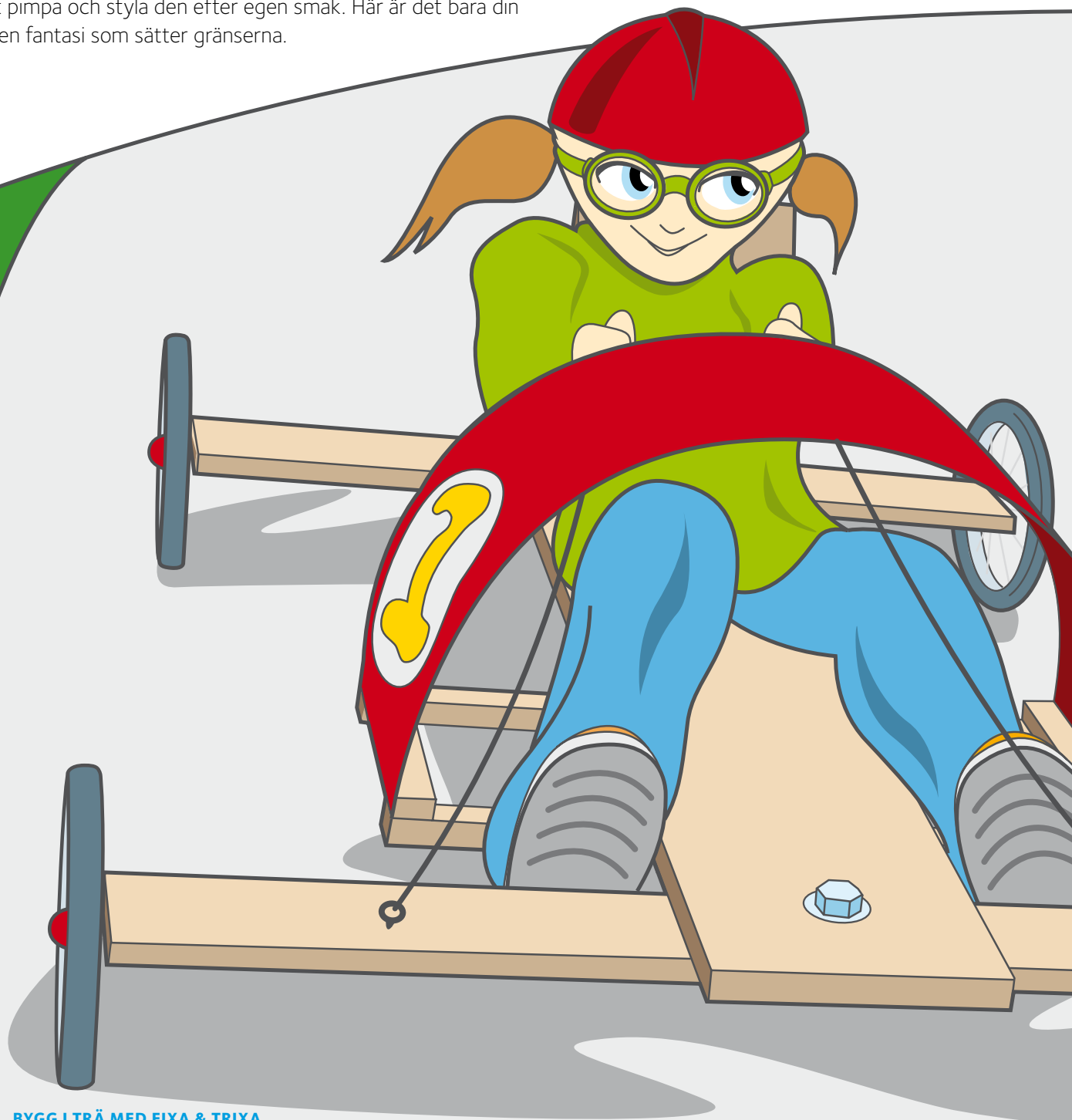

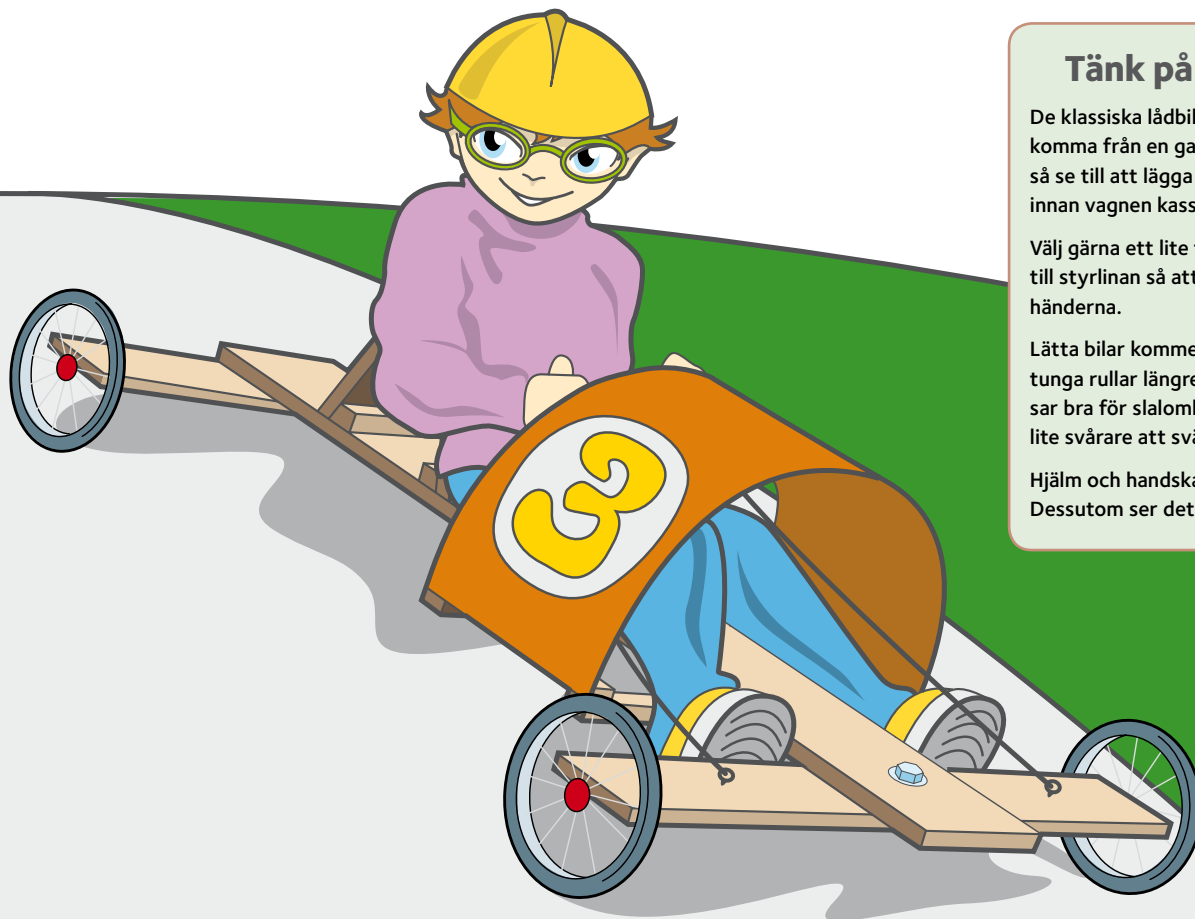

Tänk på det här!

De klassiska lådbilshjulen brukar komma från en gammal barnvagn så se till att lägga beslag på hjulen innan vagnen kasseras.

Välj gärna ett lite tjockare snöre till styrlinan så att den inte skär in i händerna.

Lätta bilar kommer igång snabbare, tunga rullar längre, korta bilar passar bra för slalomkörning, längre är lite svårare att svänga tvärt med.

Hjälm och handskar är aldrig fel. Dessutom ser det proffsigt ut!

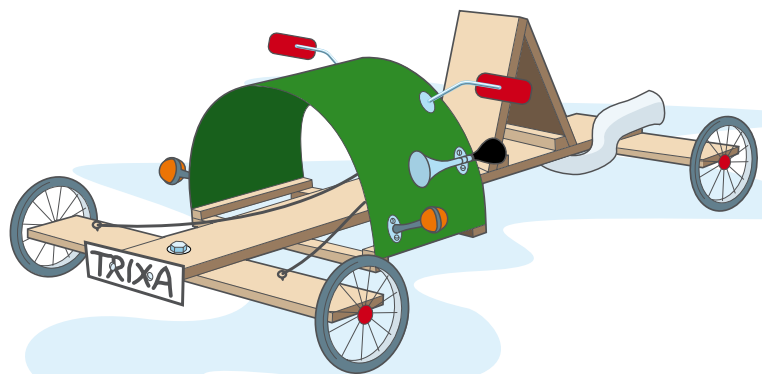
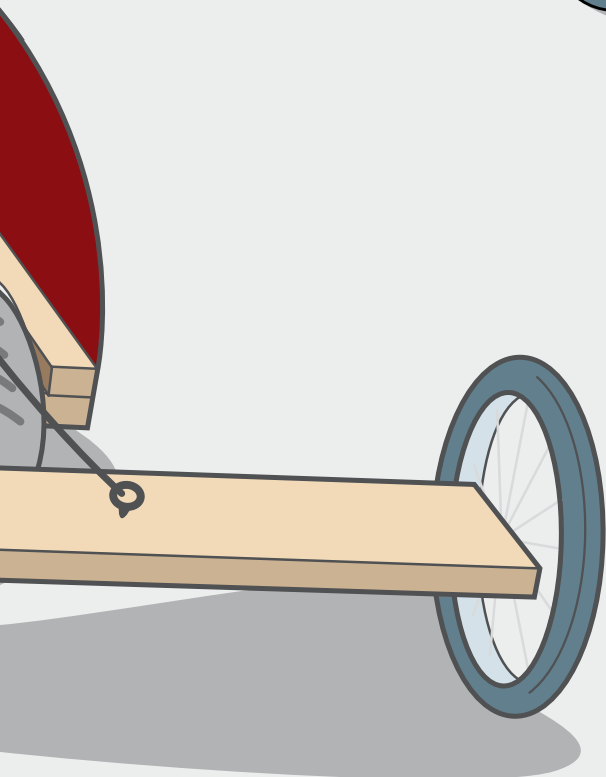

Självklart ska din lådbil bli ett riktigt vrållåk så nu är det upp till dig vilken extrautrustning du vill förse den med. Avgasrör, blinkers, vingar, registreringskylt, tuta och sidospeglar är exempel på kul detaljer.

KANINBUR



KANINBUR Alla kaniner blir glada över att få en egen utomhusbur att vara i när gräset är grönt och vädret skönt. Av tradition är kaninburar oftast trekantiga, men de kan förstås lika gärna göras fyrkantiga. Extra glad blir din kanin om du gör ett "hus" till den i ena delen av buren med ett tak som tål regn. Här kan den hitta skugga när solen är som varmast och känna sig skyddad även regniga dagar. Det kan vara smart att förse buren med två dörrar, en i varje ände, så att det alltid är lätt att nå sin kanin från utsidan.

TÄNK PÅ DET HÄR!

Minsta tillåtna mått på en kaninbur enligt Jordbruksverkets regler är 0,5 kvadratmeter för en dvärgkanin. Minsta sidan måste vara minst 50 cm och buren ska också vara minst 50 cm hög.

En större bur är förstås både trevligare för kaninen och mer lättskött, så snåla inte på storleken!

Nätet du använder ska vara så kallat minknät som är ett svetsat nät. Höns- eller kycklingnät står inte emot angrepp från till exempel rävar, grävling eller hundar.

Och glöm inte att flytta buren varje dag så att din kanin får färskt gräs!

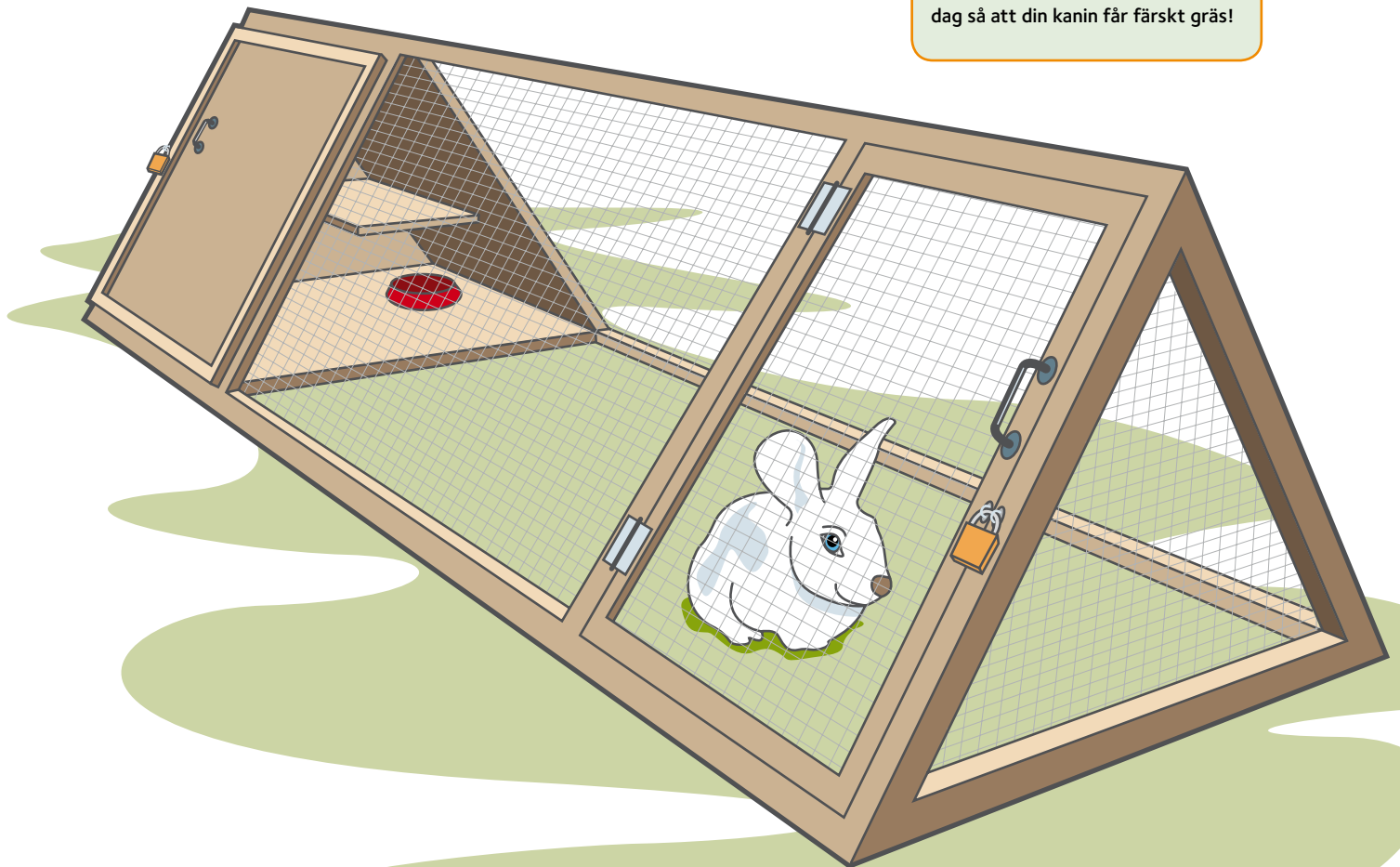

HOCKEYMÅL

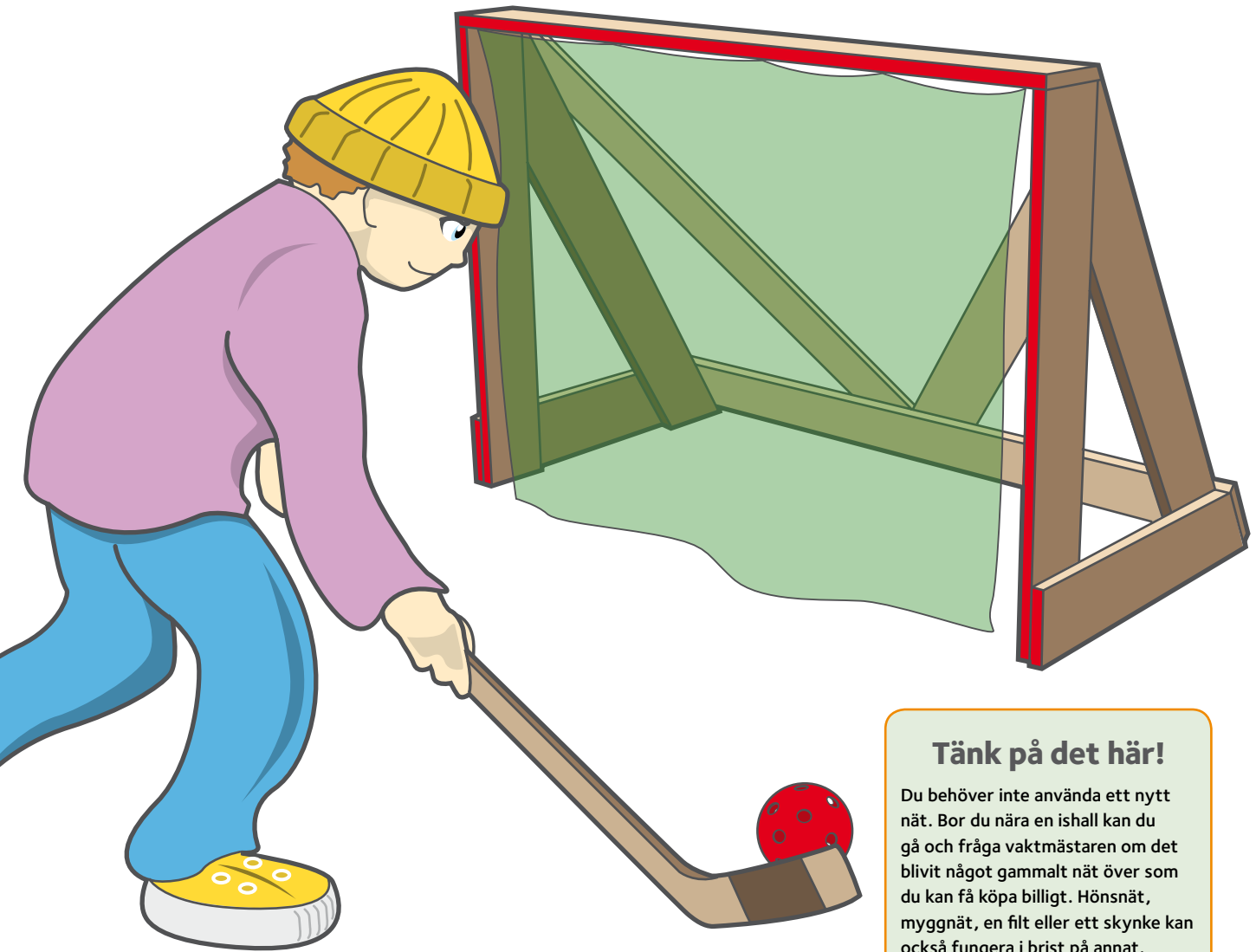
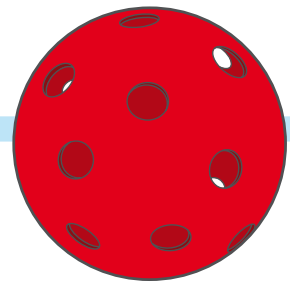

MÅL Hockey, fotboll, bandy, landhockey, handboll... Har du tänkt på vad många sporter som kräver att man har ett mål att göra mål i. Visst kan det duga med två tröjor som målstolpar, men varför inte satsa på att bygga ett riktigt mål istället. Det är inte så svårt och dessutom blir det mycket enklare att avgöra om bollen var inne eller ute! Storleken på målet bestämmer du själv, men det kan vara bra att satsa på ett mått som passar till de flesta bollsporter.

Tänk på det här!

Du behöver inte använda ett nytt nät. Bor du nära en ishall kan du gå och fråga vaktmästaren om det blivit något gammalt nät över som du kan få köpa billigt. Hönsnät, myggnät, en filt eller ett skyнке kan också fungera i brist på annat.

Måla framkanten av målet i en avvikande färg. Det ser snyggt ut och så blir det enklare att se var bollen ska hamna.

Ett bra mått för bandymål är bredd 80 cm och höjd 50 cm.



BÅT

TRÄBÅT Det här är en träbåt som även de allra minsta kan vara med att bygga. Rita upp skrovets form på en planka och såga ut det. Limma sedan ihop några träbitar som får bli hytt och skorsten. Borra ett hål i skrovet och fäst en pinne i mitten och du har en fin mast. Relingen gör du med hjälp av spikar som du knyter snöre runt. Båten kan du sedan måla i fina färger innan det är dags för sjösättning.

Tänk på det här!

Det är klart att du måste prova hur bra din båt seglar. Men tänk på att aldrig leka vid vattnet på egen hand, utan se till att alltid ha en vuxen med dig.

Montera gärna en köl på din båt. Den sitter på undersidan av skrovet och gör att båten inte tippar.

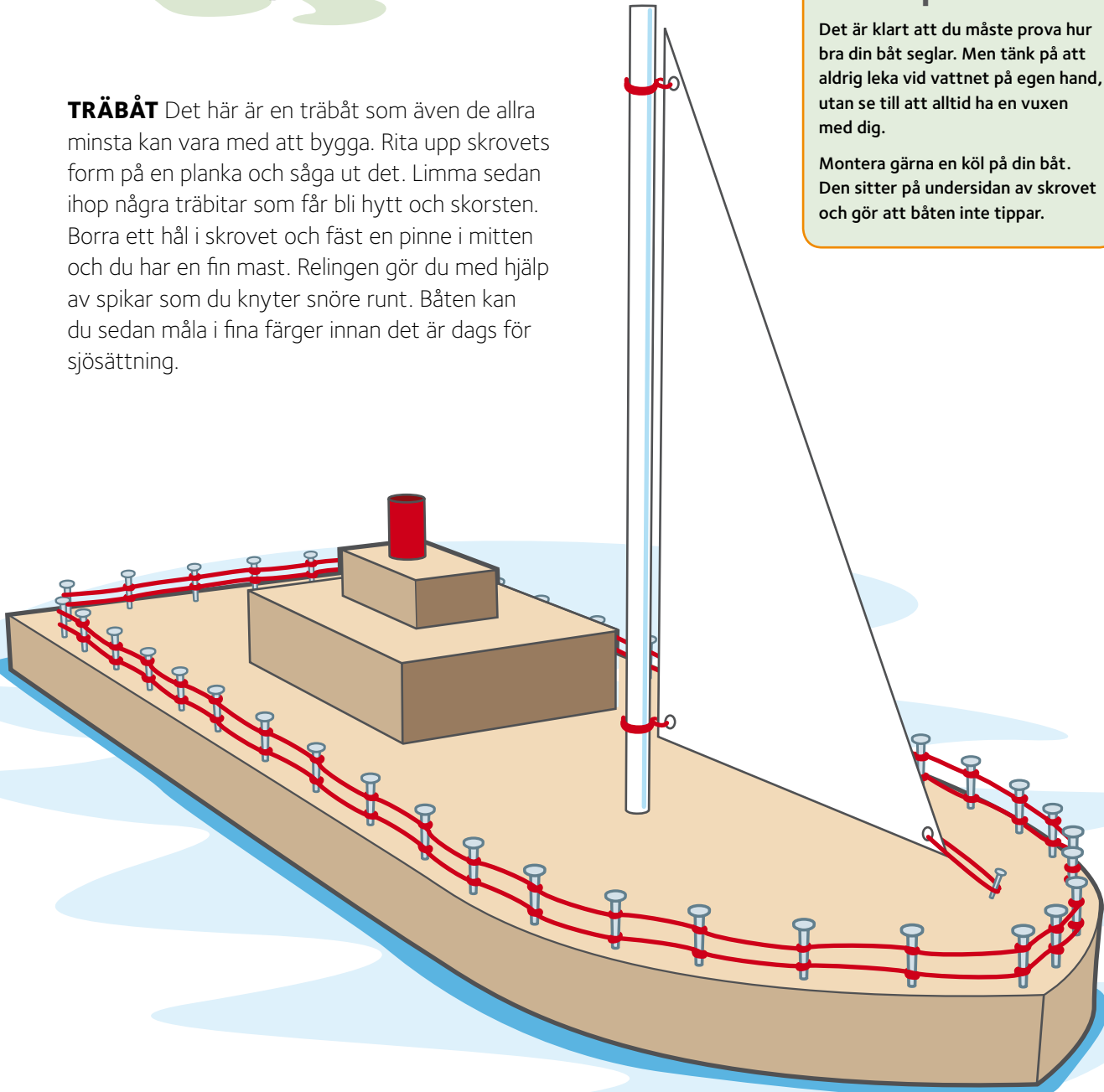

DOCKTEATER/AFFÄR

DOCKTEATER ELLER AFFÄR Tre väggar som fästs ihop med ett stadigt snöre som träs igenom förborrade hål i sidan är egentligen det enda som krävs för att bygga en egen dockteater eller affär. Fördelen med den här enkla konstruktionen är att när ridån har gått ner eller affären stängt för dagen kan den lätt vikas ihop och tar då väldigt lite plats där den förvaras till nästa gång den ska användas.

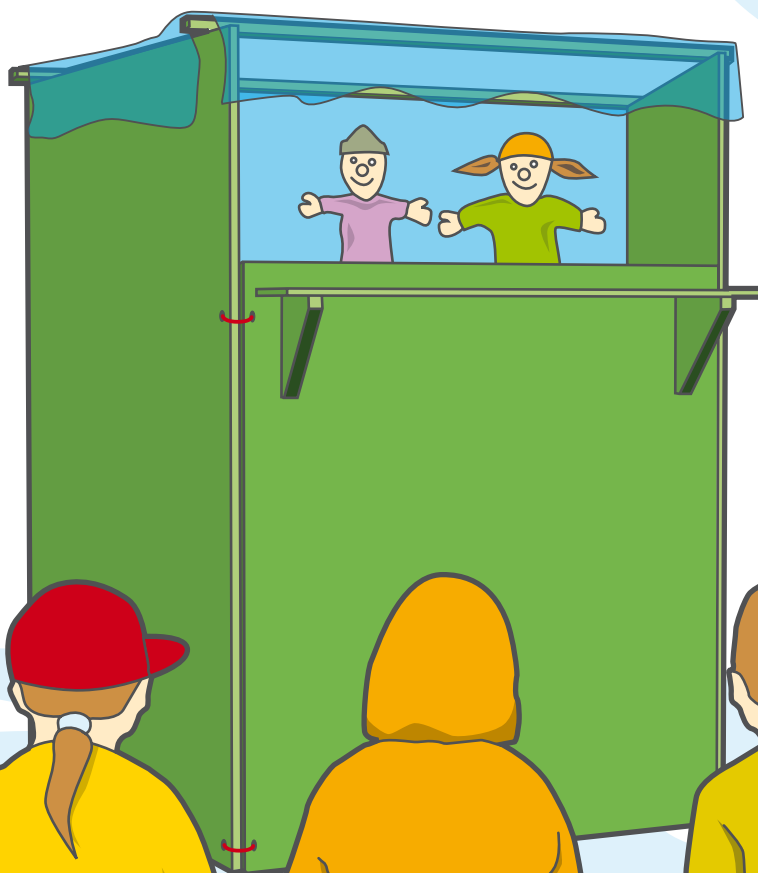
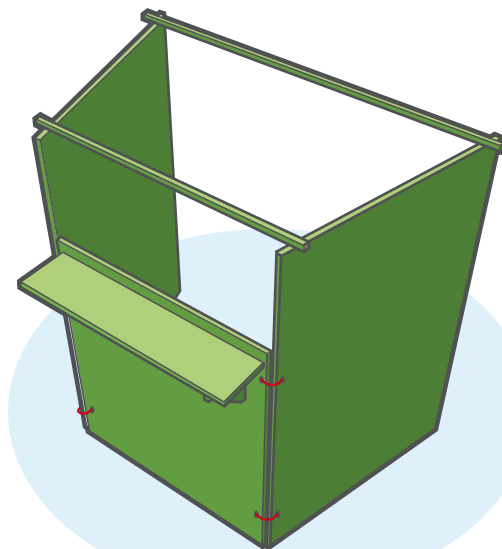

Tänk på det här!

Din teater eller affär blir förstås stadigare om du fäster två regler i taket som håller ihop väggarna. En hylla i framkant kan vara bra att ställa "varorna" på om du och dina kompisar ska leka affär.

DOCKHUS

DOCKHUS Ett dockhus kan se ut som en låda utan framsida eller tak som gör att man kommer åt att leka med allting som finns i huset. Visst kan man köpa färdiga dockhus. Men varför ska man göra det när man lika gärna kan bygga ett eget? Då får man dessutom bli sin egen arkitekt och rita huset precis som man själv vill ha det. De äldsta bevarade dockhusen kommer från 1600-talet och finns i Holland. De var till för vuxna som ville se hur man kunde möblera ett rum. Som dagens möbelkataloger, skulle man kunna säga.



Vänd till nästa uppslag så får du tips på möbler att göra till ditt dockhus.

Tänk på det här!

Varför ska ett dockhus lekas i framifrån? Det går ju lika bra att "lyfta på taket" och leka uppifrån som i det här huset.

Men se till att inte någon nyfiken gäst flyttar in i huset. Katten till exempel!

Lika roligt som att bygga huset är det att inreda det. Du kan till exempel måla och göra tapeter till rummen, väva små mattor och tillverka egna möbler.

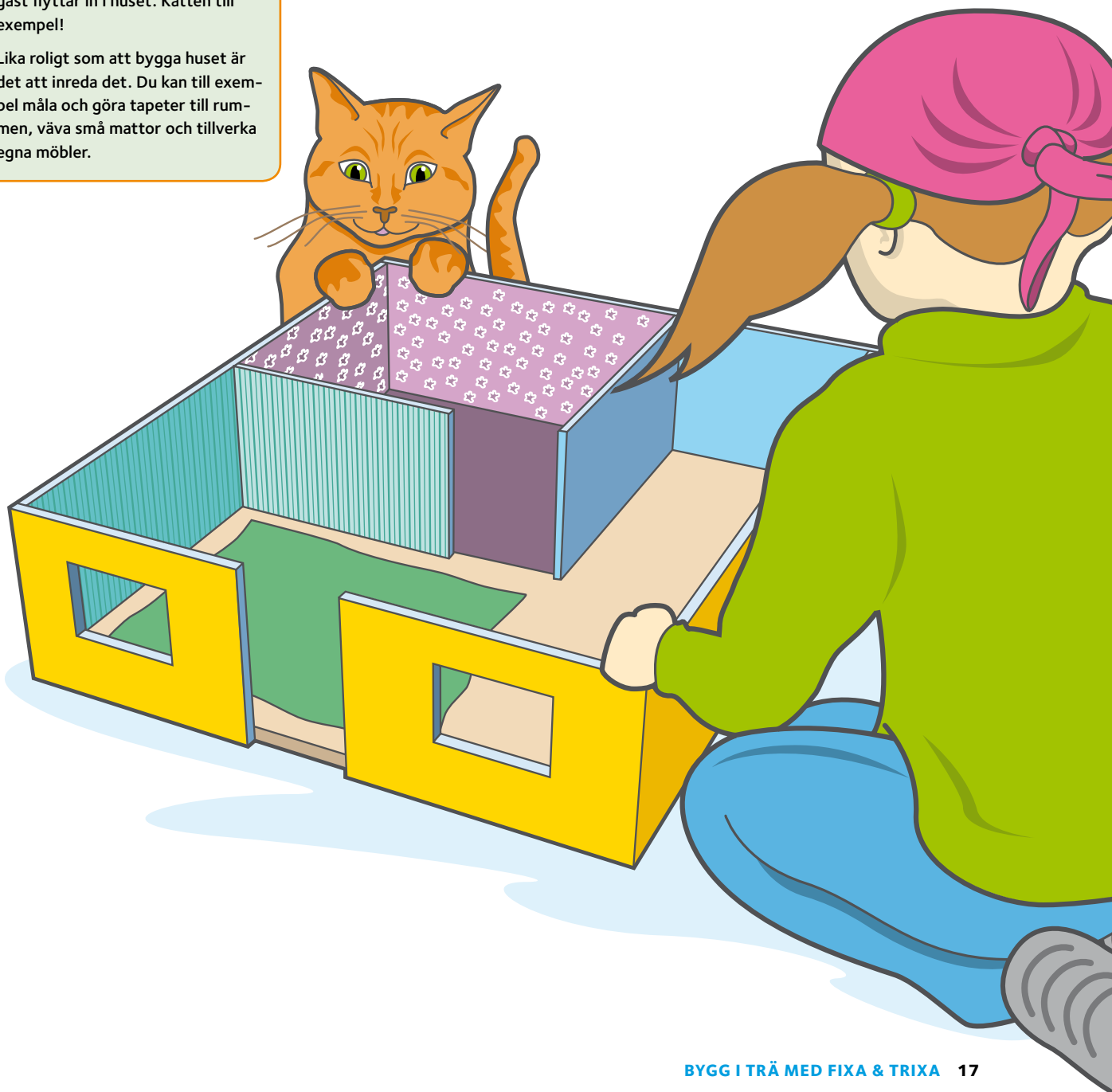

DOCKHUSINREDNING

DOCKSKÅPSINREDNING Nu är det dags för inflyttning i huset. Men först behövs möbler och annan inredning som du lätt kan göra själv med lite fantasi. Stapla tändsticksaskar på varandra och vips så har du en byrå, använd toarullar, små askar och burkar när du bygger stolar, bord och fåtöljer. Tapetsera med presentpapper och sy mattor och gardiner av överblivna tygbitar. Bra tillbehör är kraftigt papper, aluminiumfolie, bakformar i olika storlekar, blompinnar, trälim, penslar och vattenbaserad färg.

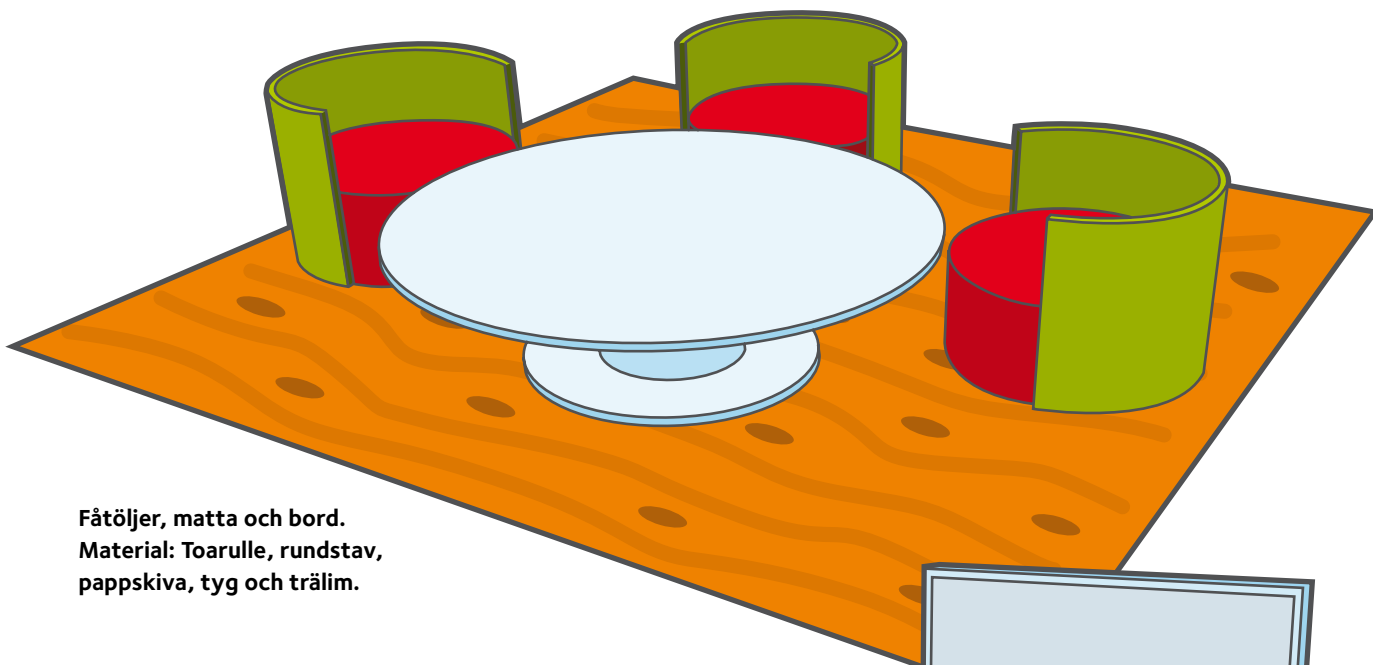

Fåtöljer, matta och bord.
Material: Toarulle, rundstav,
pappskiva, tyg och trälim.

Badkar och vask med spegel.
Material: Pappskiva,
aluminiumfolie och trälim.

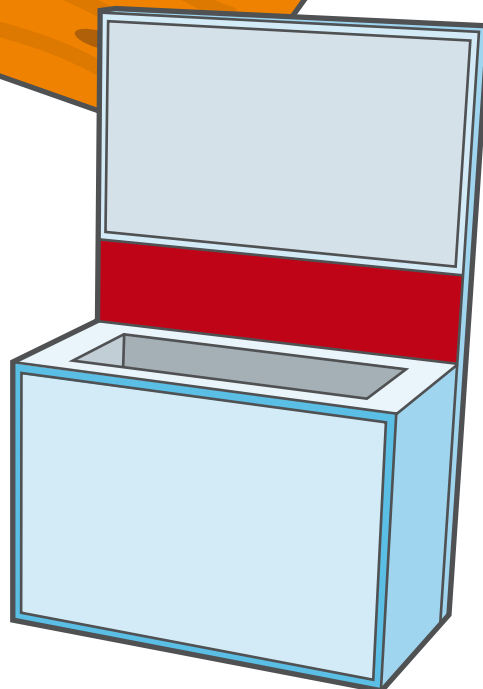
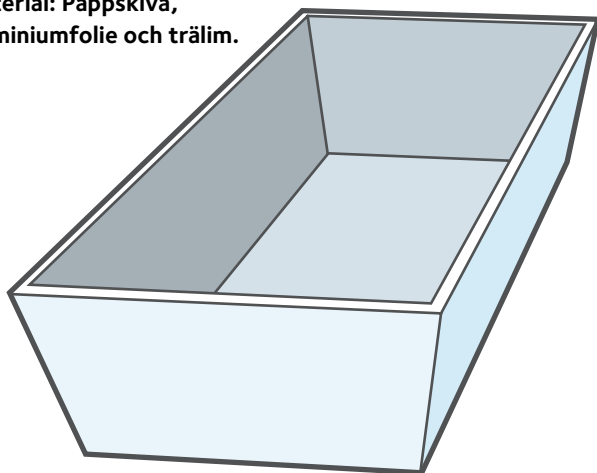

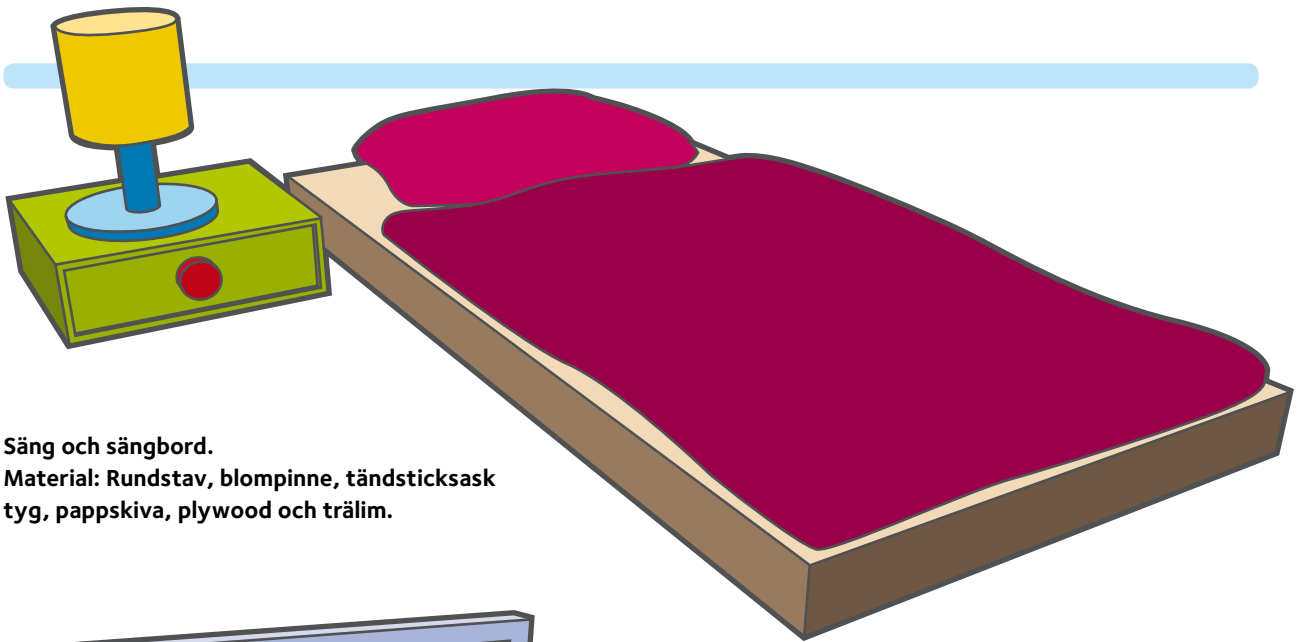

Säng och sängbord.

Material: Rundstav, blompinne, tändsticksask tyg, pappskiva, plywood och trälim.

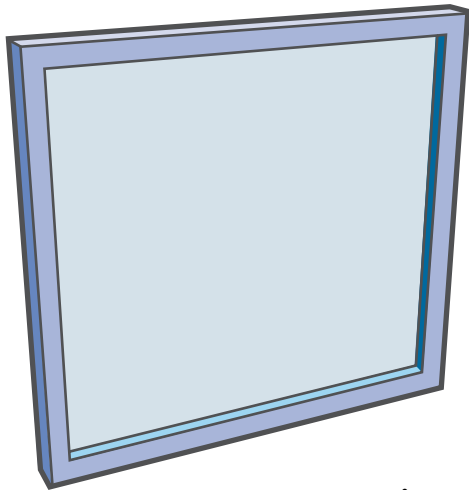

Tavla/spegel

Material: Pappskiva och trälim.

Byrå

Material: Tändsticksaskar, papper och trälim.

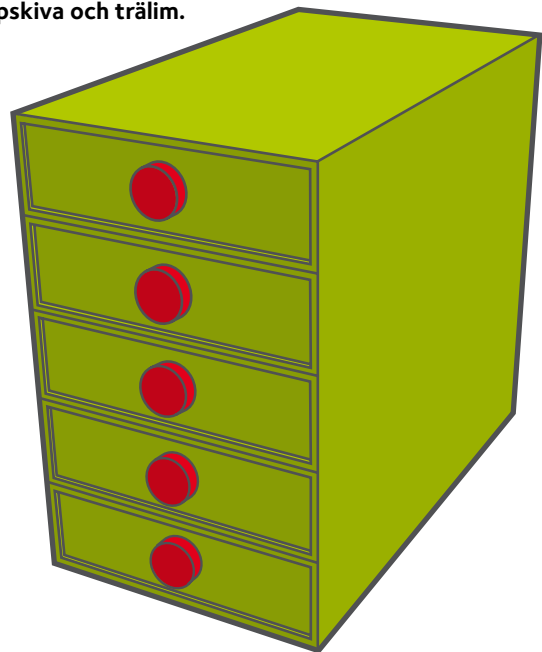

Färg och pensel.



DET HÄR KAN DU OCKSÅ GÖRA!

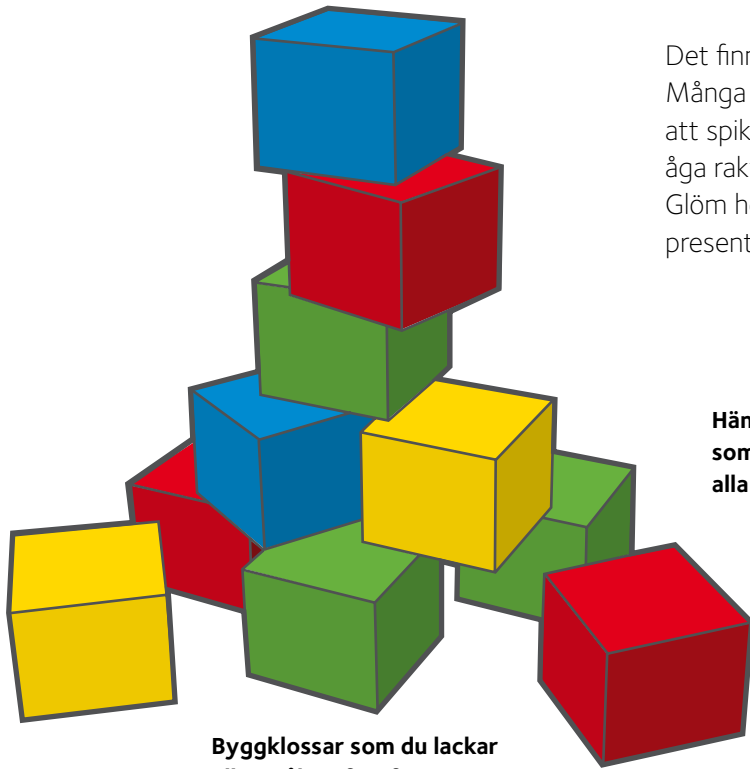

Byggklossar som du lackar eller målar i fina färger

Det finns massor av enkla saker du kan göra i trä. Många av dem ger dig bra övning i att snickra. Genom att spika mycket blir du säkrare på handen och att åga rakt är inte någonting man gör första gången. Glöm heller inte bort att saker i trä också kan bli fina presenter att göra någon glad med.

Hängare med krokar som håller ordning på alla halsband.

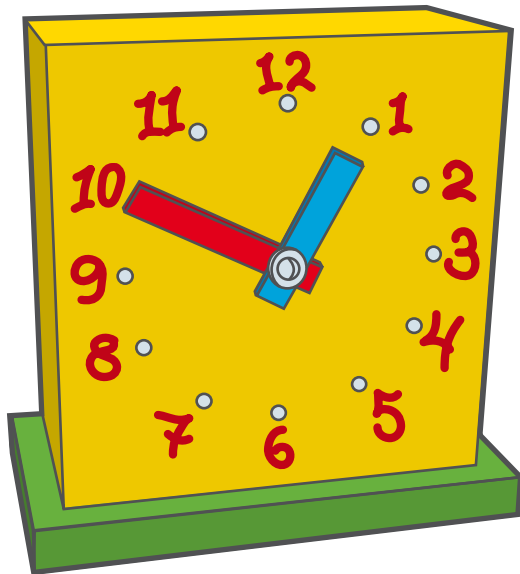
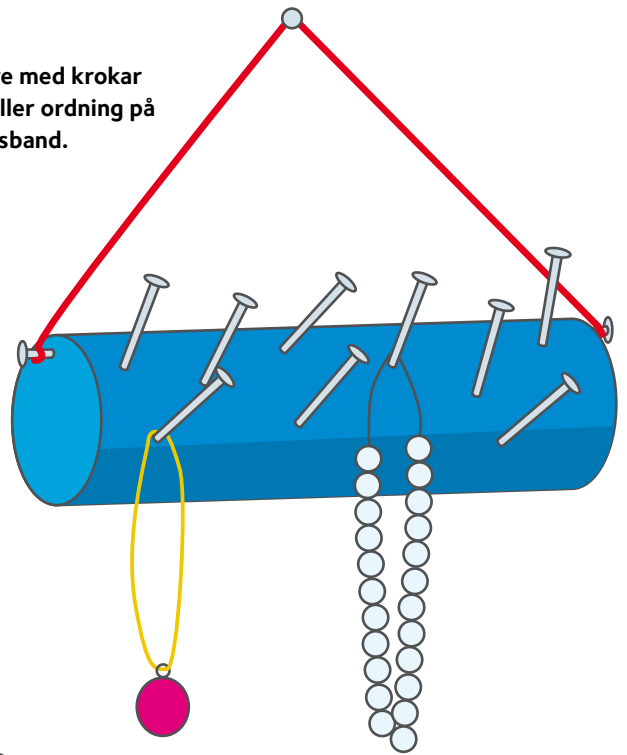

Klocka med siffror och rörliga visare. Bra för den som precis håller på att lära sig klockan.

Helikopter som snurrar på rotorbladet.

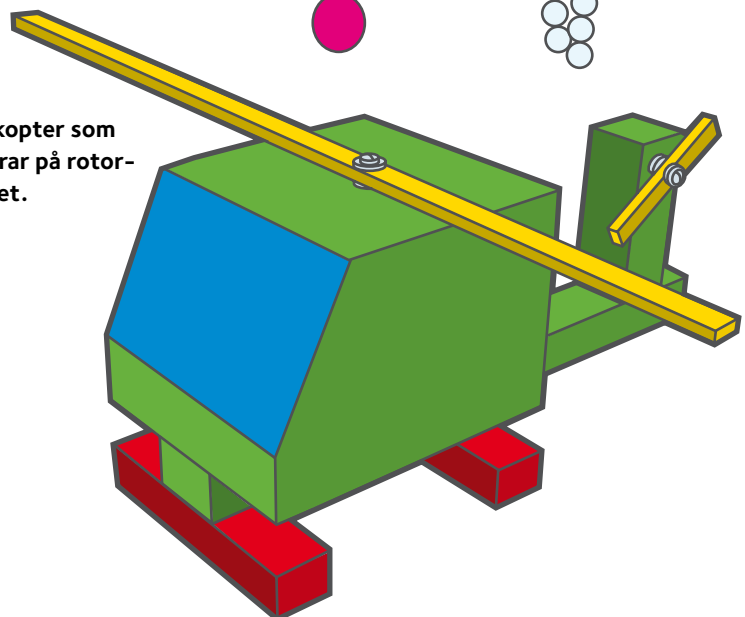

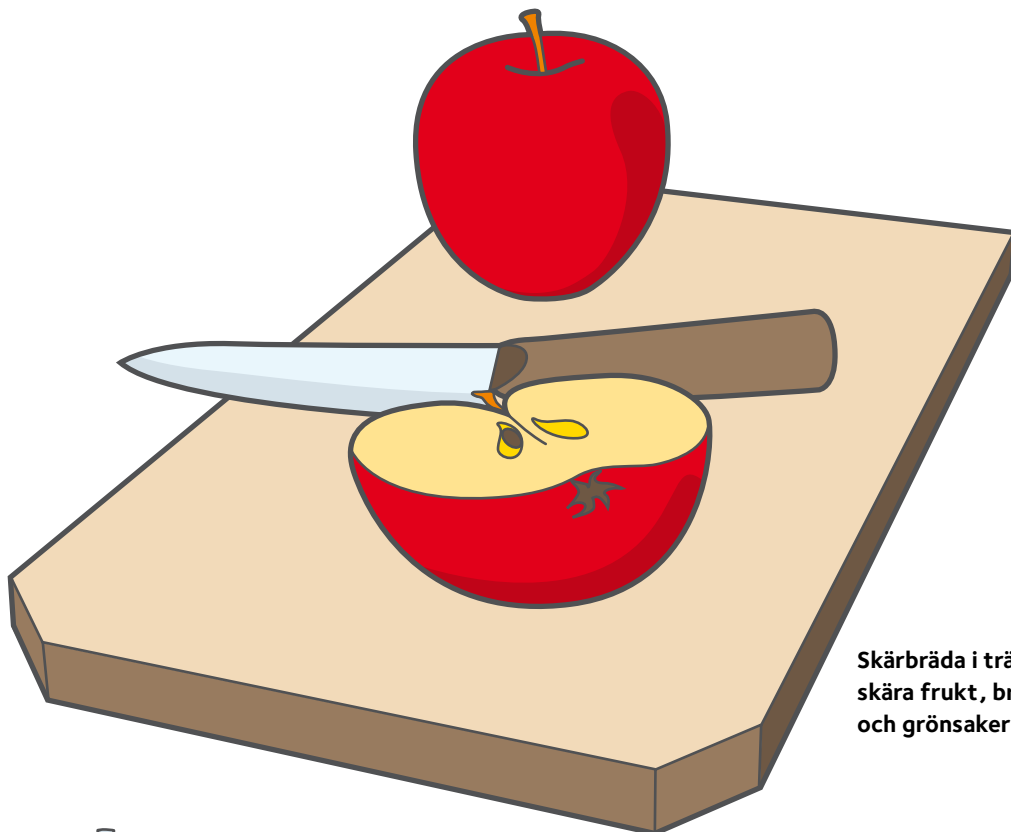

Skärbräda i trä att skära frukt, bröd och grönsaker på.

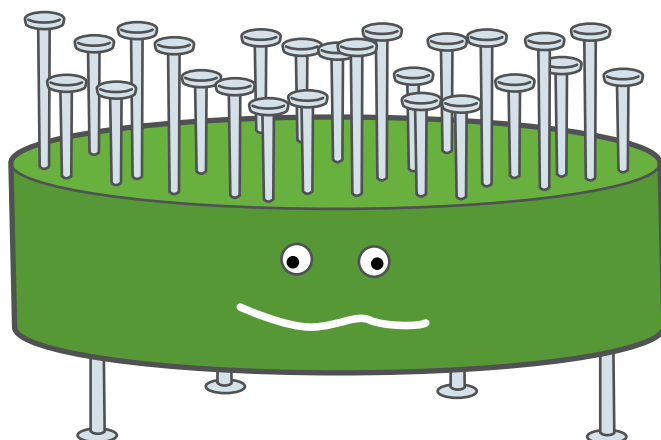
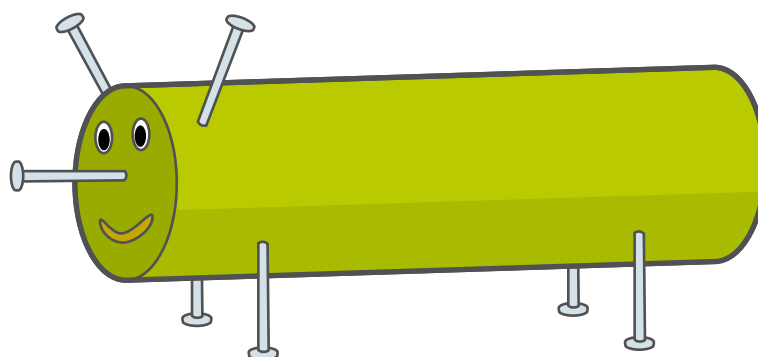
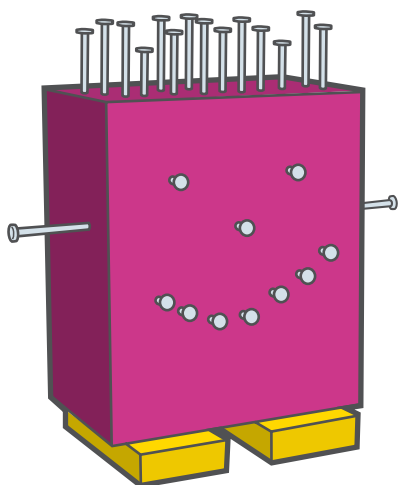

Roliga gubbar och figurer. Håll tungan rätt i mun bara så att du inte slår dig på tummen när du spikar.

BILAR

BILAR Nu har du chansen att skapa ett eget bilmärke. Här passar det bra att använda spillvirke för att bygga allt från tyngre lastbilar till personbilar och riktiga sportbilar. Leksakshjul i trä finns bland annat i hobbybutiker.

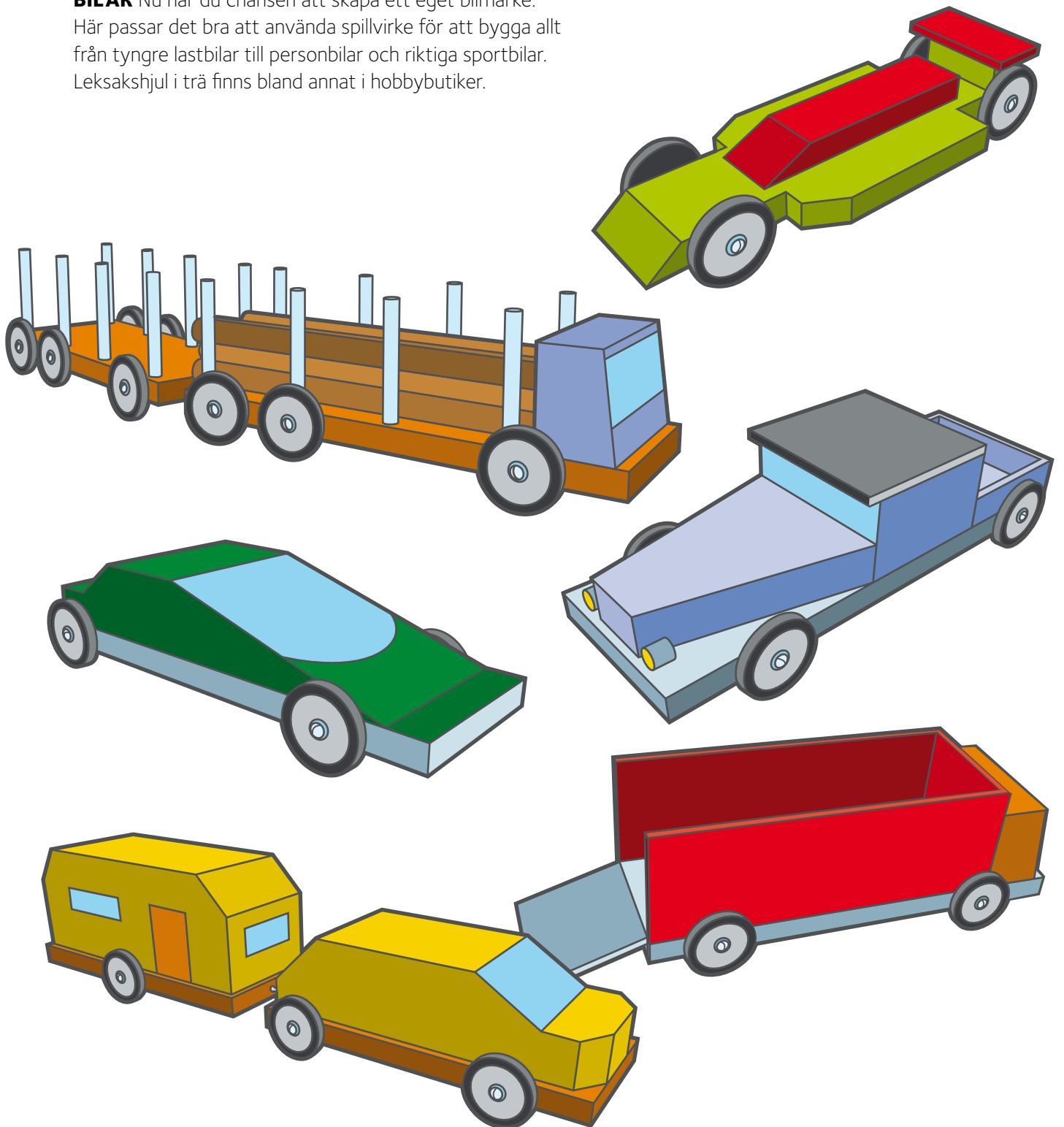

SPEL



SPEL När regnet trummar mot taket är det perfekt att kunna ta fram ett sällskapsspel. Har du dåligt med spel hemma kan du tillverka ett själv. Här är några klassiska sällskapsspel i trä som är lika enkla att göra som roliga att spela.



MEMORY är ett både enkelt och roligt spel. Här handlar det om att använda minnet och hitta de två motiv som hör ihop. Du behöver såga till 24 kvadratiska plattor i trä. På ena sidan målar du sedan 12 olika motiv, två av varje. Du kan skapa ditt eget tema-memory med djurmotiv, växtmotiv, siffror, bokstäver. Ja, lite vad du vill. Vill du att ditt memory ska hålla längre lackar du det med en klarlack.

POÄNGPLANK är ett klassiskt 5-kamps spel. Här gäller det att kasta ett utvalt antal bollar i olika stora hål som ger högre poäng ju mindre hålet är. Frågan är hur du lägger upp din strategi? Garderar du med det stora hålet eller vågar du satsa på de lite mindre? Studsar bollen tillbaka får du 0 poäng.

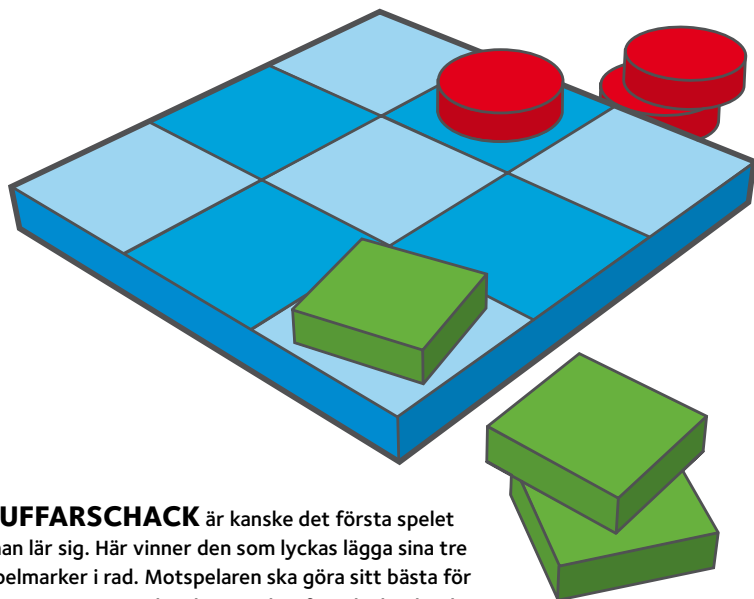
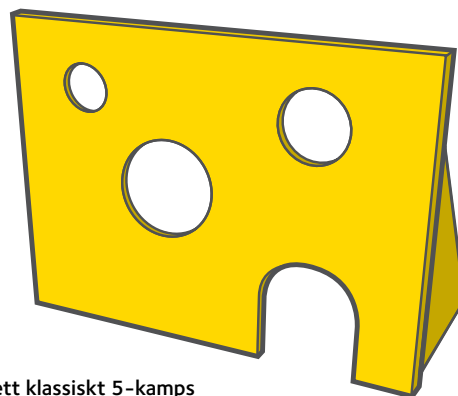

LUFFARSCHACK är kanske det första spelet man lär sig. Här vinner den som lyckas lägga sina tre spelmarker i rad. Motspelaren ska göra sitt bästa för att göra samma sak och samtidigt försöka hindra den andre att få tre i rad. Här behöver du en träskiva som är indelad i nio fält och tre spelmarker var som har olika utseende i färg eller form.

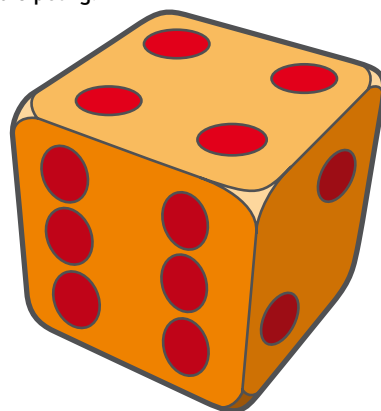

EN TÄRNING behövs till många spel, men ofta är de så små att de lätt försvinner. Gör en egen, rejäl tärning i trä som inte tappas bort lika lätt. Det enda du behöver är en stor, liksidig tråkloss som du filar till kanterna på så att den blir skön att hålla i. Tärningar är uppbyggda så att det högsta talet är på motsatt sida med det minsta, och det näst högsta på motsatt sida med det näst minsta, och så vidare. Det betyder att 6 och 1 hamnar på motsatta sidor, liksom 5 och 2 och 3 och 4.

STYLTOR

STYLTOR Övning ger färdighet. Så är det med att gå på stylvor också. Visst är det lite svårt till en början, men man lär sig snabbt och det ger riktigt bra balansträning både för stora och små. När du känner att stylvorna är som en förlängning av benen är du på rätt väg.

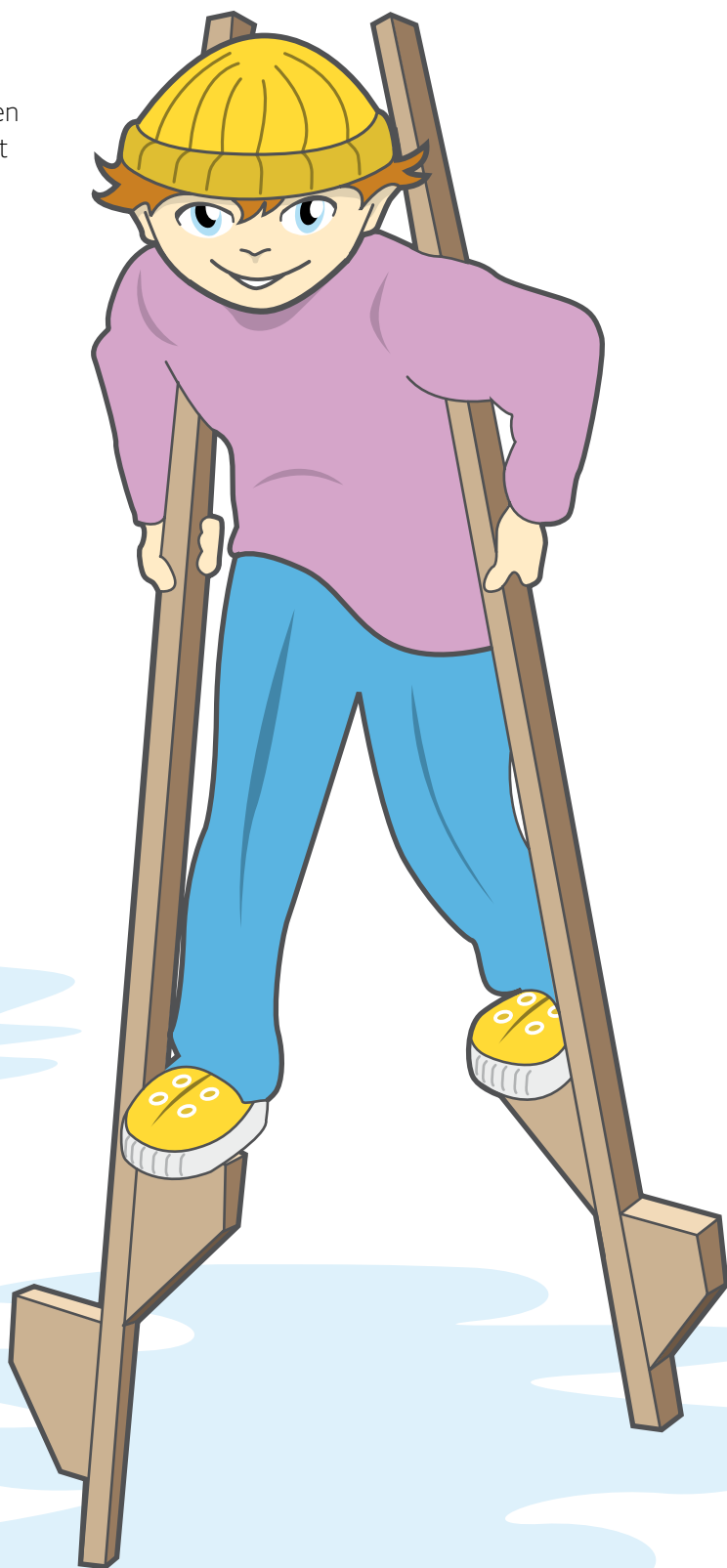

Tänk på det här!

Sätt dubbla fotsteg på dina stylvor, ett lägre och ett lite högre. Då kan du börja träna på den lägre höjden och i takt med att du blir bättre tar du ett kliv uppåt.

För att få bra balans när man går på stylvor är det viktigt att de är så långa att de når upp under och bakom armarna. Då kan man samtidigt som man håller i sig stadigt med händerna, klämma fast stylvorna mellan armarna och kroppen.

LEKSTUGA/SKATEBOARDRAMP



På hemsidan byggbeskrivningar.se hittar du utförliga beskrivningar på hur du till exempel bygger en lekstuga eller skateboardramper. Här har vi också samlat lite större projekt för hemmet som vuxna kan snickra ihop. Byggbeskrivningarna finns också som broschyrer hos din bygg- och trävaruhandlare.

Skogsindustrierna vill inspirera med denna broschyr. Eftersom vi varken presenterar skalenliga illustrationer eller mått- och materialbeskrivningar kan vi inte ta ansvar för att det som byggs med inspiration från broschyren, kommer att se ut eller fungera på det sätt som beskrivits. Vi tar heller inte ansvar för skada som må orsakas på grund av innehållet i denna broschyr.

Det var 17 olika saker

som var tillverkade i trä
och som försvann från
rummet på den här bilden.
(Ofta brukar det också
finnas trä i väggarna.)

Nu är frågan om du kommer
ihåg vilka saker det var?







Visa dina trögrejor på

www.fixatrixa.se



Box 55525
102 04 Stockholm
Tel: 08-762 72 60
Fax: 08-762 79 90
E-post: info@skogsindustrierna.org
www.skogsindustrierna.org

© Föreningen Sveriges Skogsindustrier, 2011.

